

Nuestra Propuesta

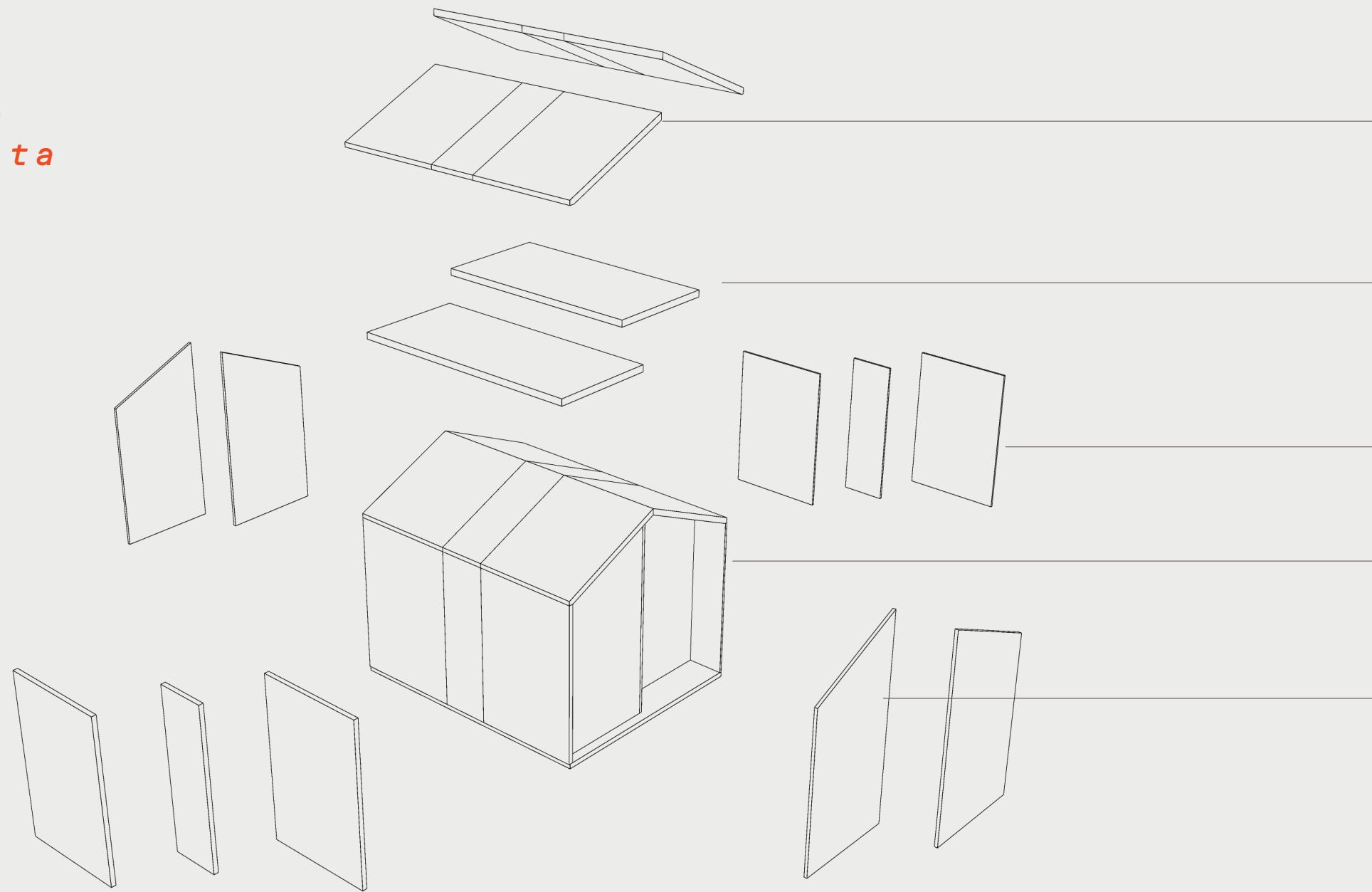

Soluciones de encuentros precisas cortadas con control numérico.

Muros, tabiques, entrepisos, cielos y techos instalados por E2E para asegurar su calidad en el tiempo.

Las mejores soluciones acústicas, térmicas y contra el fuego.

Diseñamos sistemas que cumplan con los requerimientos del cliente, con el detalle requerido para la fabricación inteligente y una rápida instalación.

Ventanas y puertas instaladas y selladas en planta.

Materiales de calidad para asegurar paneles rectos y duraderos.

Elementos 2D de gran formato para transporte e instalación eficiente.

Muros

Estructurales y tabiques diseñados para cumplir las especificaciones de cada proyecto.

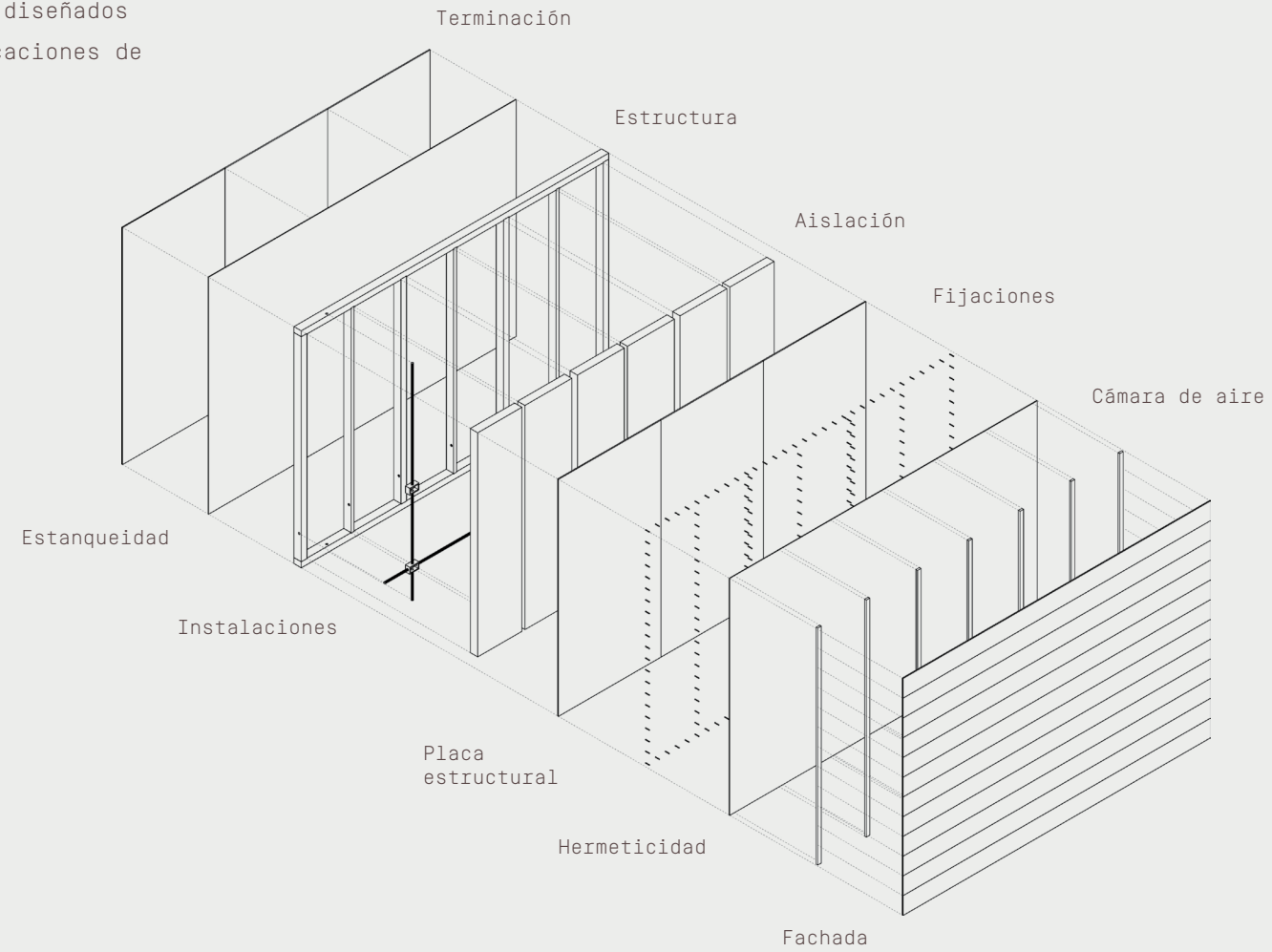

Marco bilaminado de espesor 86, 120 o 170 mm para rectitud y estabilidad dimensional.

Aislación en lana de vidrio o celulosa y posibilidad de fachada ventilada.

Montantes con posibilidad de zigzag para muros acústicos.

Placas arriostrantes y fijaciones de alta calidad instaladas por medio de control numérico, para un óptimo desempeño estructural.

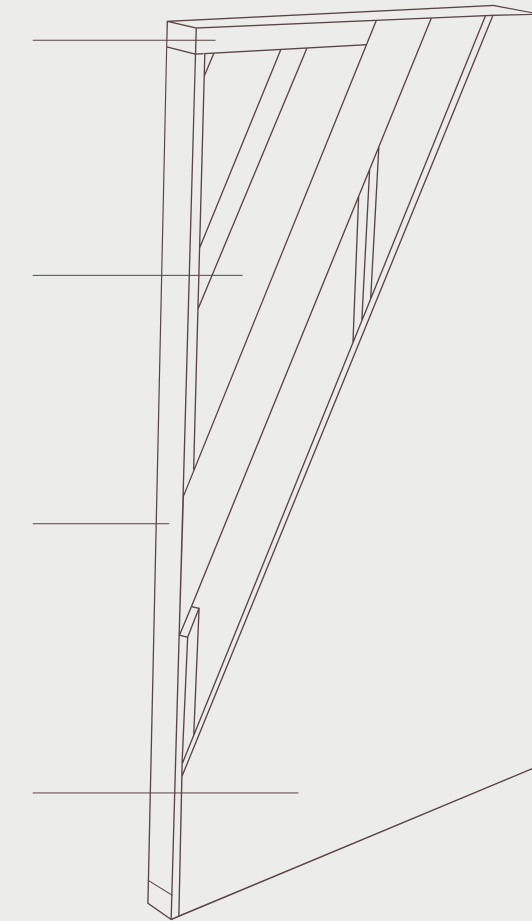

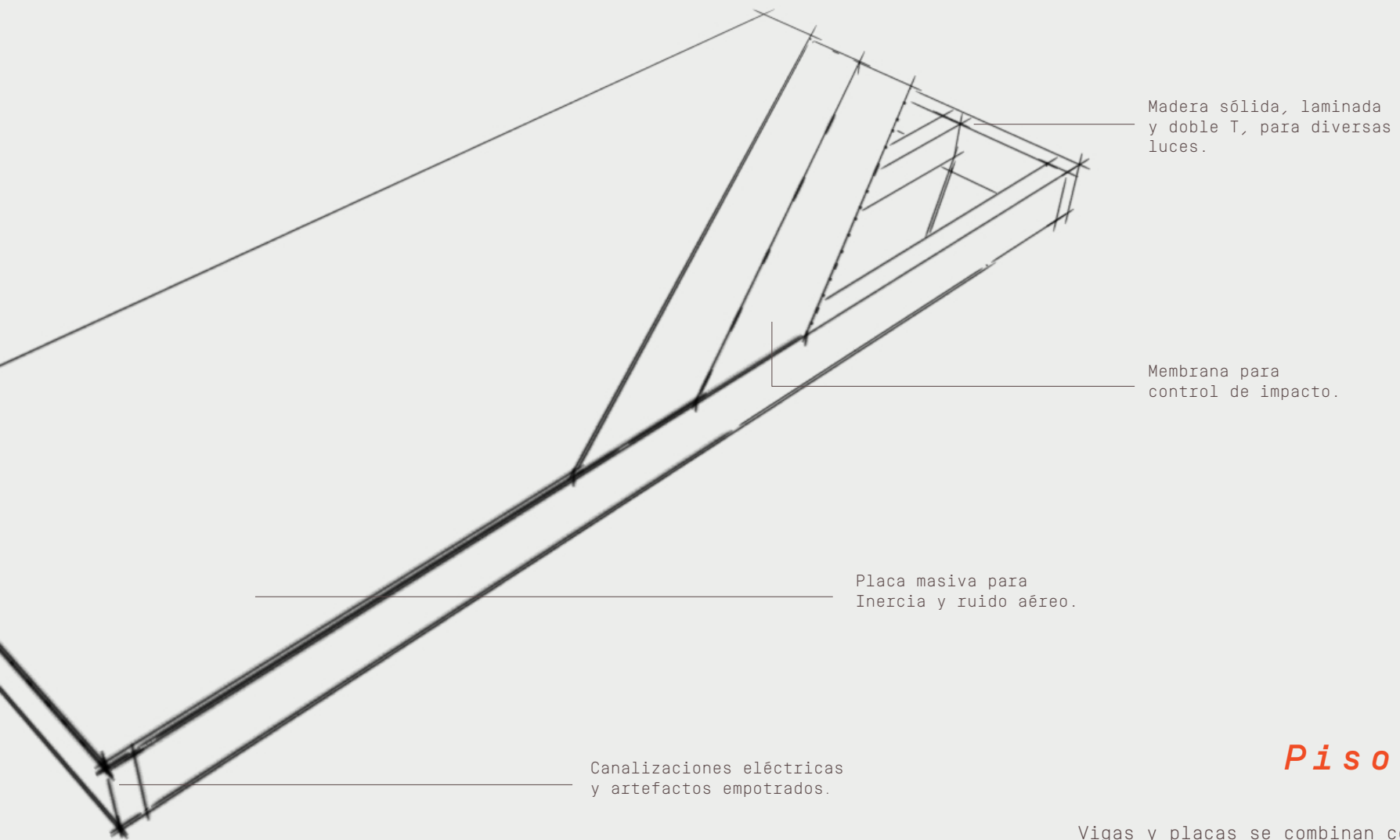

Pisos

Vigas y placas se combinan con membranas, piezas y fijaciones de tecnología logrando soluciones rígidas, estables y silenciosas.

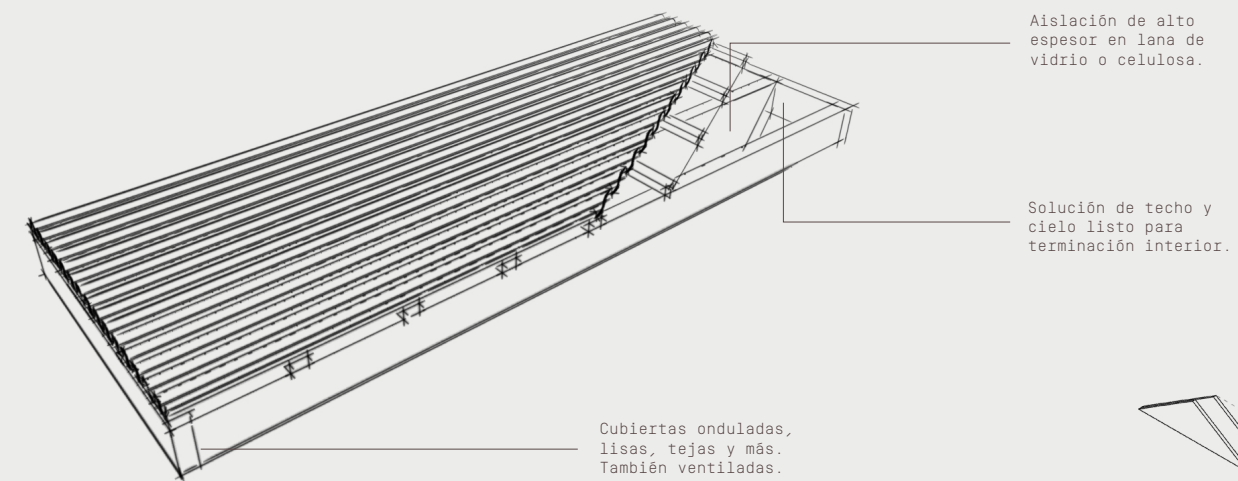

Techos

Con ángulos y encuentros de precisión milimétrica para un eficiente desempeño térmico. Listos para instalar diversas cubiertas.

